



**L.S. Bilodeau** INC.  
FABRICATION DE PRODUITS EN ACIER

**MANUEL D'INSTALLATION, D'ENTRETIEN ET D'UTILISATION POUR LA CHAUDIÈRE  
BILOVAX LS150, APPAREIL MONOBLOC DE CHAUFFAGE AU BOIS OU BIÉNERGIE AVEC  
DES ÉLÉMENTS ÉLECTRIQUES FACULTATIFS.**

UNE FOIS CET APPAREIL INSTALLÉ, CE DOCUMENT SERA CONSERVÉ ET PLACÉ TOUT PRÈS POUR CONSULTATION ULTÉRIEURE.

**BILOVAX LS150 BIÉNERGIE ILLUSTRÉ**

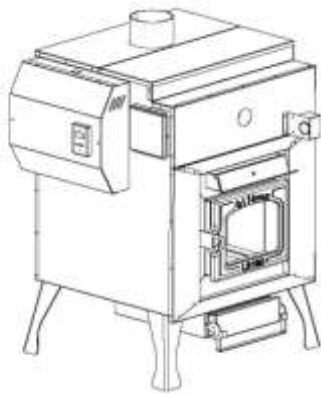

**MISE EN GARDE : SI LES INSTRUCTIONS CONTENUES DANS  
CE MANUEL NE SONT PAS SUIVIES À LA LETTRE, CECI PEUT  
CAUSER UNE EXPLOSION OU UN INCENDIE QUI POURRAIT  
ENTRAÎNER LA MORT OU DES LÉSIONS CORPORELLES ET/OU DES  
DOMMAGES MATÉRIELS IMPORTANTS.**

**MISE EN GARDE : UNE INSTALLATION, DES AJUSTEMENTS, DU SERVICE OU DE L'ENTRETIEN INCORRECTS PEUVENT  
CAUSER UNE EXPLOSION OU UN INCENDIE QUI POURRAIT ENTRAÎNER LA MORT OU DES LÉSIONS CORPORELLES  
SÉVÈRES ET/OU DES DOMMAGES MATÉRIELS IMPORTANTS. CONSULTEZ UN INSTALLATEUR AGRÉÉ, UNE  
ENTREPRISE DE SERVICE COMPÉTENTE OU LE MANUFACTURIER POUR DE PLUS AMPLES RENSEIGNEMENTS OU  
POUR OBTENIR DE L'AIDE.**

Homologué par :



**Fabriqué par : L.S. Bilodeau Inc.**

281, route 108 Est, Saint-Éphrem-de-Beauce,  
Québec, G0M 1R0  
Tél. : 418 484-2013

2011-11-23

CAN/CSA B366.1-M91  
CAN/CSA C22.2 # 236  
Rencontre aussi  
CAN/CSA B415.1





Section 7. **INSPECTIONS ET ENTRETIEN AUTOMNAL PAR UN TECHNICIEN LICENCIÉ**  
Généralités  
Inspections périodiques  
Entretien  
Inspection et nettoyage de la chambre de combustion  
Inspection de la porte et du joint d'étanchéité  
Vérification du volet d'air comburant et de la prise d'air  
Inspection du tuyau de fumée/raccord et de la cheminée  
Maintien des espaces de dégagement sécuritaires  
Nettoyage des conduits de fumée et vidange des cendres  
Remise en service automnale  
Inspection des commandes et régulateurs

SECTION 8. **ALIMENTATION ÉLECTRIQUE ET RÉGULATION DE LA CHAUDIÈRE**  
Alimentation électrique  
Régulation chauffage au bois seulement  
Régulation de la chaudière avec option biénergie de base  
Autres options de régulation  
Tableaux d'information sur l'option biénergie et les besoins électriques

SECTION 9. **SCHÉMAS DE RACCORDFEMENT, ÉLECTRIQUES ET DÉPANNAGE**

SECTION 10. **SCHÉMAS OPTION NOVOCLIMAT**

## SECTION 1 : INFORMATIONS GÉNÉRALES

### 1.1) DANGER, MISE EN GARDE ET AVERTISSEMENT

Comprenez bien la portée des mots suivants : **DANGER, MISE EN GARDE** ou **AVERTISSEMENT**. Ces mots sont associés aux symboles de sécurité. Vous les retrouverez dans le manuel de la façon suivante :

#### DANGER

Le mot **DANGER** indique les plus graves dangers, ceux qui **provoqueront** la mort et/ou des lésions corporelles majeures et/ou des dommages matériels importants.

#### MISE EN GARDE

L'expression **MISE EN GARDE** signifie un danger qui **pourrait** entraîner la mort ou des lésions corporelles sévères et/ou des dommages matériels importants.

#### AVERTISSEMENT

Le mot **AVERTISSEMENT** est utilisé pour indiquer les pratiques dangereuses qui **pourraient** entraîner des lésions corporelles légères et/ou des dommages matériels mineurs.

**Votre chaudière doit être installée par un technicien agréé pour maintenir sa garantie.**

#### MISE EN GARDE

**Il n'est pas permis de brûler du bois traité ou des granules de bois dans la chaudière Bilovax LS150 ou tout autre combustible sauf du bois en bûche. Ne pas entreposer ni utiliser de l'essence ou autres vapeurs et liquide inflammable à proximité de cet appareil ou de tout autres appareils de chauffage, car cela pourrait causer une explosion ou un incendie qui pourrait entraîner la mort ou des lésions corporelles sévères et/ou des dommages matériels importants.**

**Introduction :** Ce manuel contient des instructions pour l'installation, l'utilisation, l'entretien, le dépannage ainsi que les listes de composants afin d'assurer l'utilisation et l'entretien sécuritaire de la chaudière *Bilovax LS150*. L.S. Bilodeau Inc. recommande fortement que l'installateur consulte attentivement ce manuel avant d'installer la chaudière *Bilovax LS150*. Si, après avoir consulté ce manuel, l'installateur a des questions qui sont restées sans réponses, nous l'invitons à communiquer avec l'usine ou le distributeur local pour obtenir ces informations. Après l'installation de la chaudière *Bilovax LS150*, l'installateur doit laisser ce manuel à l'utilisateur pour conservation et consultation future.

## SECTION 2. CAPACITÉ DE LA CHAUDIÈRE *BILOVAX LS150*

Les facteurs influençant la capacité de la chaudière *Bilovax LS150* à chauffer un édifice comprennent les pertes de chaleur de l'édifice et la différence ( $\Delta T$ ) entre la température intérieure de calcul et la température extérieure de calcul régionale. La chaudière *Bilovax LS150* possède une entrée thermique pouvant aller jusqu'à 150 000 BTU avec une pleine charge de bois dur et sec. L'utilisateur devra déterminer, par des essais, la capacité d'une pleine charge de bois à maintenir la température idéale à l'intérieur de l'édifice durant une période donnée selon la température extérieure.

## SECTION 3. INSTALLATION DE LA CHAUDIÈRE *BILOVAX LS150* ET DE SA CHEMINÉE

### Réception et inspection du matériel :

À la réception du matériel, inspecter l'emballage de la chaudière pour y relever des signes de dommage. Si l'emballage externe est endommagé, veuillez le mentionner au transporteur immédiatement afin qu'il le note sur le connaissement. Ensuite, déballez la chaudière et vérifiez-la à l'extérieur comme à l'intérieur attentivement afin de découvrir tout dommage survenu durant le transport ou la manutention de celle-ci. Toute réclamation pour dommage ou matériel manquant doit être faite au transporteur.

**Avis important :** Les instructions contenues dans ce manuel sont destinées à être utilisées par un technicien agréé, ayant reçu une formation spéciale et expérimenté dans l'installation de ce type de chaudière. Certaines provinces ou juridictions exigent que les personnes procédant à ce type d'installation soient titulaires d'une licence à cet effet. Si c'est le cas, assurez-vous que le technicien est en possession de cette licence avant qu'il ne procède à l'installation.

### MISE EN GARDE

Le non-respect des instructions relatives à l'installation de cet appareil, de l'événement et des instructions de service et d'entretien contenues dans ce manuel pourrait causer une explosion ou un incendie qui pourrait entraîner la mort ou des lésions corporelles sévères et/ou des dommages matériels importants.

### EMPLACEMENT

La chaudière doit être située le plus près possible du socle de la cheminée afin que le raccord de cheminée soit le plus court et le plus droit possible.

**Conformité aux normes et codes :** La chaudière sera installée conformément à tous les règlements et codes locaux et provinciaux. L'installation de cet appareil ainsi que la dimension du tuyau de fumée, son installation et sa terminaison devront se conformer aux normes suivantes : *CAN/CSA-B140.12-03*, *CAN/CSA-B365-M*, *CAN/CSA-B366.1-M91*, *CAN/CSA-B415-1* et *ULC S629* ainsi qu'à la norme *CAN/CSA-C22.10-07* Code canadien de l'électricité, Première partie, dix-huitième édition pour la partie électrique de l'installation. Cette chaudière peut seulement être installée à l'intérieur avec évacuation par une cheminée de type 2100°F (650°C) conforme à la norme *ULC S629* et d'un diamètre minimum de 15 cm (6") en respectant les codes nationaux et provinciaux ainsi que les règlements municipaux.

### MISE EN GARDE

Cet appareil doit être installé dans une pièce dont la hauteur n'est pas inférieure à 213 cm (84"). Il faut respecter les dégagements minimaux aux matériaux combustibles. Si on ne respecte pas cette mise en garde, cela pourrait causer une explosion ou un incendie qui pourrait entraîner la mort ou des lésions corporelles sévères et/ou des dommages matériels importants

Murs latéraux : côté gauche 60 cm (24") et côté droit 5,1 cm (2"), mur à l'arrière de l'appareil: 30 cm (12"), mur à l'avant de la porte de l'appareil : 1,2 m (48"), plancher combustible ou non combustible, dégagement minimum du tuyau de fumée/raccord à toute surface combustible : simple paroi 45 cm (18") – double paroi 15 cm (6") tel que montré à l'illustration 6.

### MISE EN GARDE

Ne pas entreposer de bois ou des matières combustibles dans les limites de dégagements spécifiées plus-haut. Cela pourrait causer une explosion ou un incendie qui pourrait entraîner la mort ou des lésions corporelles sévères et/ou des dommages matériels importants

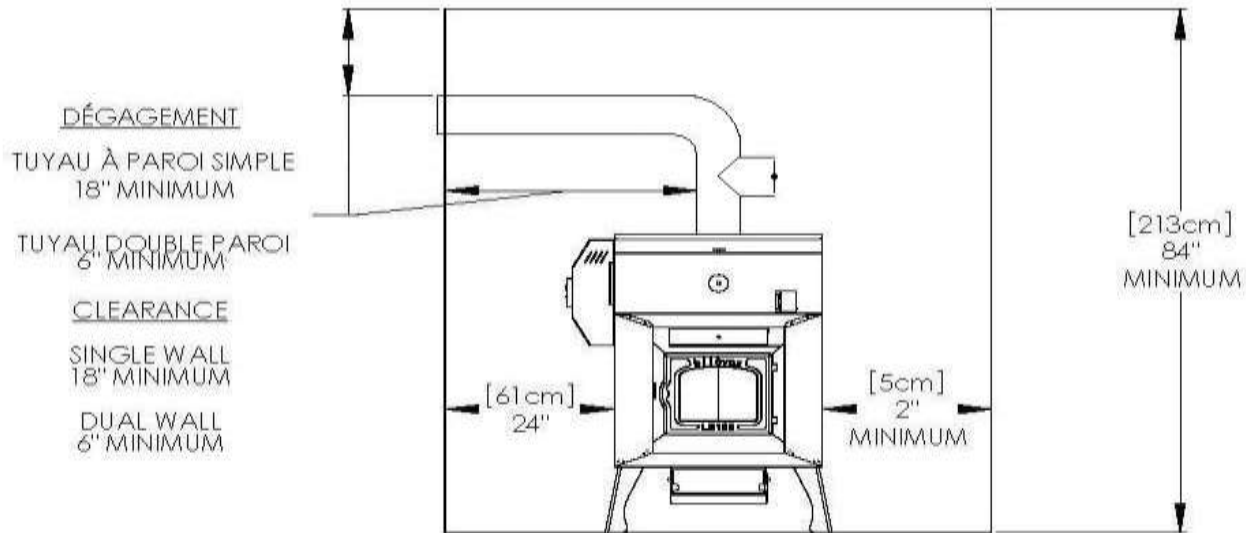

**Illustration 6**

Modèle	Hauteur	Largeur	Profondeur	Poids
Bilovax LS150	129,5 cm (51")	81,9 cm (32-1/4")	84,7cm (33-3/8") c/a prise d'air primaire	452 kg (995 lb)
Bilovax LS150-E18 kW Bilovax LS150-E24 kW biénergie	129,5 cm (51")	96,2 cm (37-7/8")	84,7cm (33-3/8") c/a prise d'air primaire	461 kg (1 015 lb)

Modèle biénergie illustré

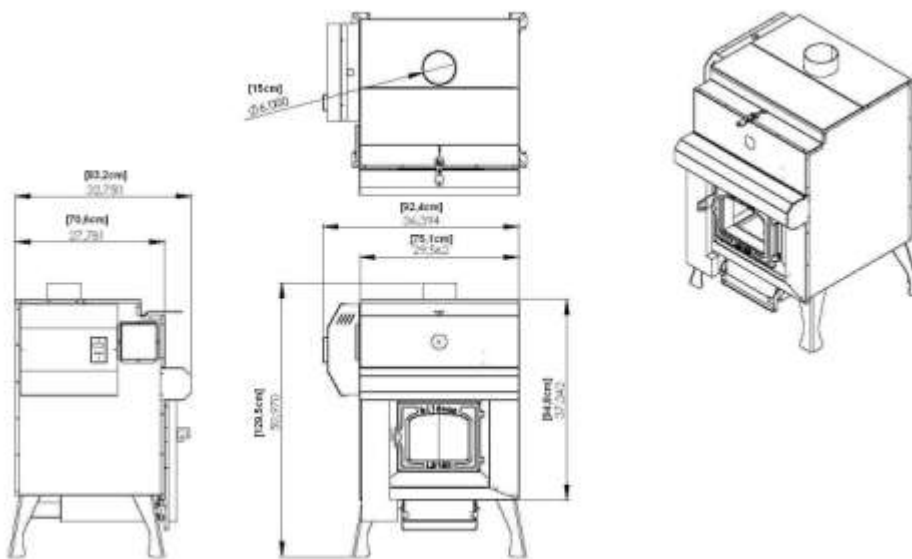

**Illustration 7**

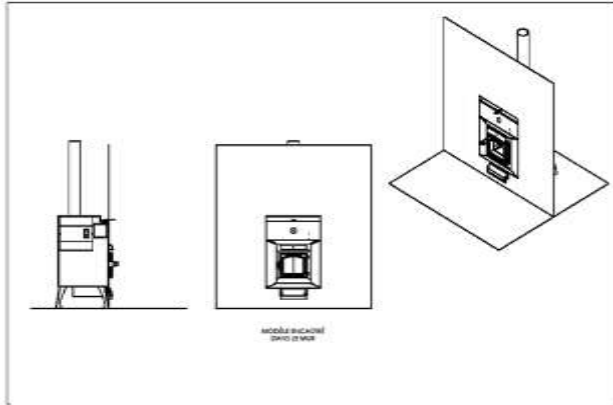

**Modèle encastré illustré**

## ILLUSTRATION 8

### RÉGULATEURS À MAXIMUM, D'OPÉRATION ET ÉLÉMENTS DE PROTECTION ET DE SÉCURITÉ

Les régulateurs à maximum et d'opération sont montés et raccordés en usine et un circuit de 15amp.@120Vca 60hz est requis si l'appareil chauffe au bois seulement. Il est obligatoire d'installer la soupape de surpression fournie avec l'appareil afin de pouvoir l'ouvrir manuellement durant une panne électrique. Le module régulateur de pression et soupape de surpression combinés, raccordé à l'aqueduc, doit avoir un point de déclenchement maximal de 124,1 kPa (18psi). Un régulateur de tirage doit être posé et calibré à 0,05" de colonne d'eau, ne jamais dépasser cette valeur sinon il sera impossible de contrôler la combustion. Un vase de dilatation et un purgeur d'air doivent aussi être installés conformes au volume de l'installation. De plus, dans toute installation de cet appareil et sur commande du régulateur-limiteur de maximum, il faut prévoir une zone de capacité suffisante munie d'une pompe ou vanne distincte pour effectuer le délestage en cas de surchauffe. Pour la chaudière *Bilovax LS150*, la zone de délestage est de plus de 20 000 BTU/h ou 6 kW/h.

### ALIMENTATION EN AIR COMBURANT :

À cause de ses besoins importants en air, la chaudière *Bilovax LS150* doit posséder une alimentation distincte en air comburant. On doit donc prévoir une alimentation dédiée qui puise l'air de l'extérieur par une prise d'air neuf de 12,7 cm (5") de diamètre min et d'une longueur max. de 3 m (10'). Un nécessaire de prise d'air comburant est disponible par l'entremise du distributeur local des produits L.S. Bilodeau Inc.

### ÉVACUATION À TRAVERS UNE CHEMINÉE :

Tuyau de fumée/raccord : Il est très important de respecter les dégagements entre le tuyau de fumée à simple paroi du *Bilovax LS150* et les surfaces combustibles qui l'entourent soit 45 cm (18") sinon utilisez un tuyau de fumée à double paroi et les dégagements seront de 15 cm (6"). Assurez-vous que le diamètre du tuyau de fumée ainsi que celui de la cheminée sont les mêmes que la buse d'évacuation du *Bilovax LS150* soit 15 cm (6"). Le tuyau de fumée/raccord sera fabriqué d'acier aluminé ou noir de calibre 24 minimum à simple paroi ou à double paroi selon les exigences des codes et en regard des dégagements à respecter. Les raccords devront être assemblés avec la partie mâle des tuyaux vers le bas et les sections seront jointées entre elles au moyen de trois vis à métaux équidistantes l'une de l'autre sur le pourtour des joints. Veuillez vous assurer que le tuyau de fumée/raccord entre l'appareil et la cheminée sera installé le plus droit et le plus court possible en évitant les coudes multiples, deux coudes de 90° ou l'équivalent étant permis. Sur toute longueur horizontale, installez un support à tous les mètres (39,37") et maintenez une pente vers l'appareil de 6 mm (¼") par 30 cm (12") de longueur. Pour assurer un bon tirage, la longueur totale du tuyau de raccordement ne devra jamais dépasser 2,5 m (8') à 3 m (10').

### MISE EN GARDE

**Le tuyau de fumée/raccord ne doit pas traverser le plafond, les espaces de rangement, les planchers et toutes autres parois combustibles. Le non-respect de cette mise en garde peut causer un incendie qui pourrait entraîner la mort ou des lésions corporelles sévères et/ou des dommages matériels importants.**

### LA CHEMINÉE ET SON RACCORDEMENT :

Le tuyau de fumée/raccord de la chaudière *Bilovax LS150* doit être raccordé à une cheminée préfabriquée de type 2100°F (650°C) homologuée à la norme ULC S629 d'un diamètre de 15 cm (6") installée selon les instructions du fabricant. Le diamètre intérieur de la cheminée doit être comme décrit plus-haut, car un conduit inadéquat peut causer des problèmes de tirage, ce qui entraînera la formation de dépôts de crésote qui augmenteront les risques de feu de cheminée.

Veillez respecter les recommandations suivantes lors de la sélection et l'installation de la cheminée :

- 1) Le capuchon de pluie doit dépasser le toit d'au moins 90 cm (3').
- 2) La partie la plus haute de la cheminée doit dépasser toute partie de la bâtisse ou autre obstruction située dans un rayon de 3 m (10') d'au moins 60 cm (24")
- 3) L'installation de la cheminée à l'intérieur des murs est fortement recommandée afin de permettre à celle-ci de conserver sa chaleur et ainsi faciliter le tirage. Pour faciliter le tirage, nous vous recommandons également le système Novoclimat<sup>MC</sup> offert en option. (voir SECTION 10) S'il n'y a pas d'autre alternative à une installation de la cheminée à l'extérieur des murs, on devra la recouvrir par une boîte à cheminée bien isolée.
- 4) Ne pas installer un autre appareil de chauffage sur la cheminée desservant le *Bilovax LS150*.
- 5) Veillez suivre à la lettre les instructions du fabricant de la cheminée lors de son installation.

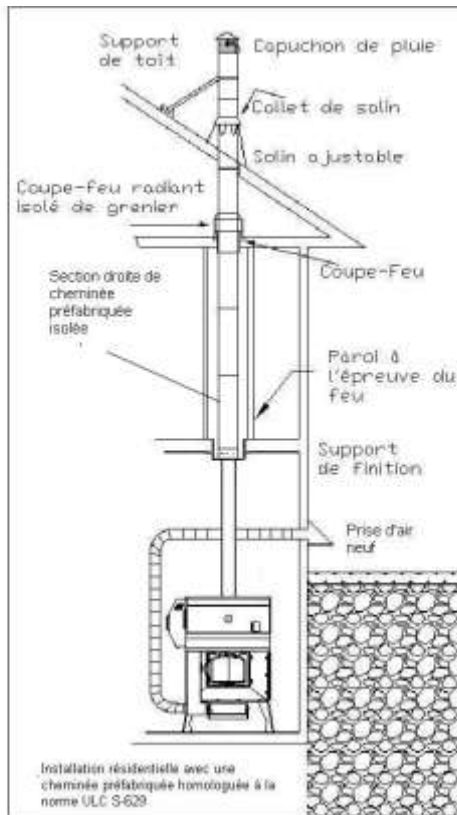

**Illustration 9**

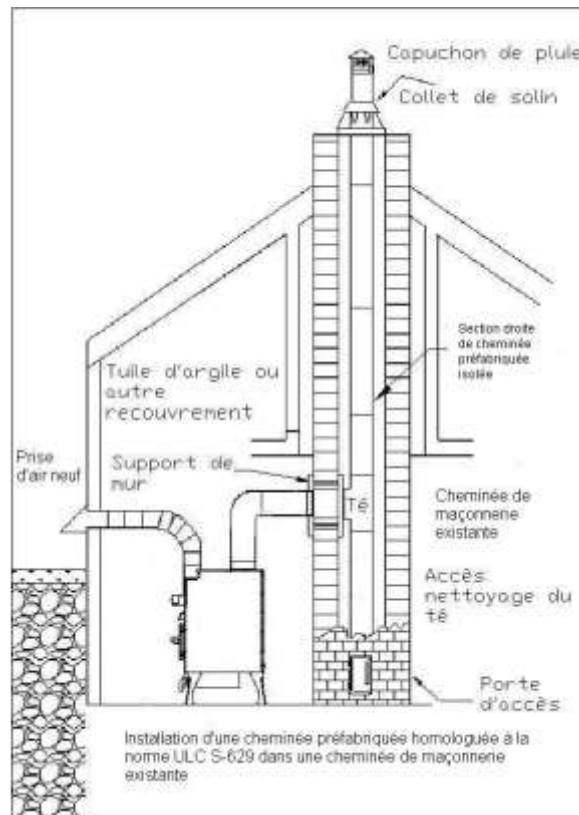

**Illustration 10**

### RACCORDS ET CONDUITES D'EAU

La chaudière *Bilovax LS150* a été conçue de façon à ce que sa restriction totale à l'écoulement de l'eau ne soit supérieure à plus de 3 m (10') équivalents de tuyau de 3,8 cm (1-1/2") approuvé pour opération continue à 100°C (212°F). Les raccords d'entrée et de sortie de la chaudière seront de 3,8 cm (1-1/2") et facilement adaptables au réseau de tuyaux du système de chauffage de l'édifice. Le conduit d'alimentation de la boucle de chauffage est situé sur le dessus et le conduit de retour est situé dans la partie inférieure de la chaudière, il s'agit de tuyaux d'acier filetés (NPT mâle) où sont faits les raccords. La pose d'unions sur les conduits d'alimentation et de retour est suggérée pour faciliter la dépose, si nécessaire, lors de l'entretien de la chaudière ou de la boucle de chauffage. En cas de raccords acier-cuivre, utiliser des raccords diélectriques afin de protéger la chaudière et la tuyauterie de l'action galvanique. Prévoir une boucle de dérivation avec des robinets à bille (1/4 de tour) pour isoler la chaudière de la boucle de chauffage afin de ne pas être obligé de vider la boucle de chauffage pour faire l'entretien. N'utiliser que des tuyaux propres et neufs pour raccorder la boucle de chauffage à la chaudière, les codes et règlements locaux dictent exactement les types de tuyaux à utiliser. Il est préférable que la tuyauterie ne traverse pas un endroit non chauffé. Si l'on doit le faire, il est important de l'isoler thermiquement et aussi de prévoir l'installation de câbles chauffants pour éliminer tout risque de gel à cet endroit. Même où la tuyauterie de la boucle de chauffage traverse un espace chauffé, c'est une bonne pratique de l'isoler thermiquement afin de minimiser les pertes de chaleur. Il est recommandé d'installer des thermomètres aussi bien sur le conduit d'alimentation que celui du retour de la boucle de chauffage. Bien obturer toute ouverture non utilisée sur la chaudière.

## ACCESSOIRES MAJEURS ET DE PROTECTION :

Le circuit externe de la chaudière *Bilovax LS150* doit être pourvu d'une soupape de surpression (fournie avec), d'un vase d'expansion, d'une pompe de circulation, d'un module régulateur de pression et soupape de surpression combinés pour l'alimentation en eau neuve, d'un manomètre-thermomètre combiné et d'un robinet de vidange. Aussi prévoir une zone de délestage en cas de surchauffe de la chaudière. La zone de délestage de la chaudière *Bilovax LS150* est de plus de 20 000 BTU/h ou 6 kW/h. Tous ces régulateurs et éléments de protection sont requis pour l'opération sécuritaire de la chaudière *Bilovax LS150*.

## CLAPET ANTIRETOUR

Si le système de chauffage utilise une seule pompe, un clapet antiretour doit être installé pour empêcher la circulation par gravité et les pertes de chaleur inutiles durant les périodes sans demande de chauffage. Aussi installer des clapets antiretour pour chaque zone lorsque l'on utilise des pompes de circulation pour faire le zonage.



## SOUPAPE DE SURPRESSION

Une soupape de surpression est fournie avec la chaudière et il s'agit d'une composante de sécurité et non de régulation. Le point de déclenchement de la soupape est fixé à 207 kPa (30psi), ce qui est conforme à la norme (ASME Boiler and Pressure Vessel Code) pour limiter la pression maximum en service de la chaudière. La capacité de la soupape de surpression en BTU/heure est égale ou supérieure à la puissance calorifique inscrite sur la plaque signalétique de la chaudière. Lors de l'installation, raccorder la sortie de la soupape à un tuyau d'évacuation en cuivre non fileté dirigé vers le plancher et du même diamètre que la sortie de la soupape dont l'extrémité sera à 15 cm (6") au plus du siphon de sol et bien éloigné de tout appareil ou composant électrique. Aucun autre robinet, soupape ou clapet ne doit être installé sur ce tuyau d'évacuation. Bien s'assurer que le tuyau d'évacuation se vide complètement lors de l'opération de la soupape et veiller à le protéger contre le gel. L'installation des soupapes de surpression est aussi régie par les autorités locales.



## MAINTIEN DE LA PRESSION INTERNE PAR UN VASE DE DILATATION

Le vase de dilatation à membrane sous pression prééglée aide à maintenir une pression constante à l'intérieur de la boucle de chauffage afin de respecter les critères de fonctionnement de tous ses composants malgré les variations de température et de volume de l'eau à l'intérieur de celle-ci. Le vase de dilatation doit être capable d'absorber le volume d'eau requis lorsque la température de l'eau dans la boucle de chauffage est à son maximum tout en maintenant la pression optimale de calcul et doit, en même temps, le faire quand la boucle de chauffage est froide. Le point de raccordement du vase de dilatation doit être soigneusement choisi pour éviter que la fermeture de clapets ou de robinets ne l'isole de la chaudière ou de toute autre partie de la boucle de chauffage. Le vase de dilatation doit être situé du côté alimentation de la pompe de circulation qui doit être installée le plus près possible de la chaudière, en amont ou en aval. Le vase de dilatation doit travailler conjointement avec le module régulateur de pression et soupape de surpression combinés afin de maintenir un volume d'eau adéquat dans la boucle de chauffage ainsi qu'une pression optimale de 124,1 kPa (18psi).



### **PURGEUR D'AIR AUTOMATIQUE**

Ce dispositif permet aussi de purger l'air des canalisations, de prévenir la cavitation à l'admission de la pompe et de prévenir la corrosion, tout en minimisant l'apport d'eau neuve au système. L'installation d'un purgeur d'air automatique prévient l'accumulation d'air dans la boucle de chauffage et, pour bien fonctionner, il doit être installé au point le plus élevé possible dans la boucle de chauffage afin d'éliminer l'accumulation d'air durant la mise en service et maintenir, par la suite, l'étanchéité du système.



### **RÉGULATEUR DE PRESSION ET SOUPAPE DE SURPRESSION INTÉGRÉS**

L'installation d'un module comprenant un régulateur de pression et une soupape de surpression doit être effectuée conformément aux codes, ordonnances et règlements locaux. Ce module maintient automatiquement le volume d'eau et une pression optimale de 124,1 kPa (18psi) dans la boucle de chauffage. Le module doit aussi être pourvu d'un clapet antiretour.



### **ZONAGE PAR POMPES DE CIRCULATION**

L'emplacement recommandé pour chaque pompe de zone est du côté alimentation de la boucle de chauffage, le vase de dilatation étant situé entre la chaudière et chaque pompe. Un clapet antiretour doit être installé dans chaque zone, préférablement à la sortie de chaque pompe, pour prévenir un reflux d'eau chaude vers les zones sans demandes de chauffage.



### **ZONAGE PAR VANNES MOTORISÉES**

L'emplacement recommandé pour chaque vanne de zone motorisée est du côté alimentation de la boucle de chauffage, le réservoir de dilatation étant situé entre la chaudière et chaque vanne. Cependant, l'installation de vannes motorisées sur les conduits de retour de chaque zone est aussi acceptable si la pompe de circulation se trouve en aval des vannes sur le conduit maître de retour à la chaudière. On recommande l'utilisation de vannes motorisées à faible chute de pression pour le zonage.



## POMPE DE CIRCULATION PRINCIPALE

L'emplacement recommandé pour la pompe de circulation principale est du côté alimentation de la boucle de chauffage, le réservoir de dilatation étant situé entre la chaudière et la pompe.



## SECTION 4. CRITÈRES DE SÉLECTION DE LA POMPE DE CIRCULATION ET DE LA TUYAUTERIE DE LA BOUCLE DE CHAUFFAGE

### Critère 1 : ▲T ou baisse de température de l'eau dans la boucle de chauffage

On utilise couramment une méthode simplifiée, basée sur ▲T de 20°F (11°C) entre le conduit d'alimentation et le conduit de retour à la chaudière. Une telle méthode donne des résultats satisfaisants lorsqu'elle est appliquée correctement. Il s'agit de présumer d'une température d'alimentation constante moins la température du retour de l'eau de chauffage. Par exemple, une chaudière peut avoir une température d'alimentation de 180°F. Avec une température de retour de 160°F, le ▲T est donc de 20°F (11°C), 180°F – 160°F.

▲T ou BAISSÉ DE TEMPÉRATURE À TRAVERS LA BOUCLE DE CHAUFFAGE			
Type de système	Température d'alimentation	Température de retour	▲T ou Baisse de température.
Plinthes chauffantes	190° à 140°F (88° à 60°C)	170° à 120°F (77° à 49°C)	20° à 40°F (11° à 22°C)
Radiateurs en fonte	160° à 130°F (71° à 55°C)	140° à 110°F (60° à 43°C)	20° à 40°F (11° à 22°C)
Plancher chauffant	130° à 90°F (55° à 32°C)	110° à 70°F (60° à 21°C)	20° à 40°F (11° à 22°C)

N.B. La température d'opération de la chaudière peut varier de 180°F à 160°F (82° à 71°C) sans problème de condensation, mais on doit intercaler un échangeur à plaques si la température de la boucle de chauffage doit être différente de la température de la chaudière. La formule qui suit permet de faire la sélection de la pompe de circulation principale et des autres composants de la boucle de chauffage selon le type de système que l'on a.

$$\text{Débit pompe en GPM (US)} = \frac{\text{Puissance calorifique de la chaudière en BTU/h}}{500 \times \Delta T \text{ (temp. alimentation - temp. retour)}}$$

Le débit de pompe est exprimé en gallons par minute (US) ou (USGPM)

La puissance requise de la chaudière (exprimé en BTU/h) est le débit calorifique maximum à travers la boucle de chauffage qui peut répondre à la demande maximum de chauffage de l'édifice à la température ext. de calcul.

(▲T) ou Baisse de température du liquide caloporteur mesurée entre l'alimentation et le retour.

Par exemple, si le système est conçu pour une baisse de température (▲T) de 20°F (11°C) et qu'il possède des éléments électriques de 24 kW équivalant à 82 000 BTU/h. Le calcul du débit de la pompe sera : 82 000 ÷ 10 000 = 8,2 gpm (US), on doit donc installer une pompe avec un débit de 9,0 gpm (US). Ce qui est aussi suggéré si le *Bilovax LS150* chauffe au bois seulement.

## SECTION 5. VÉRIFICATION ET MISE EN MARCHÉ PAR L'INSTALLATEUR

### Généralités :

La chaudière et la boucle de chauffage doivent être en ordre de marche pour réaliser les vérifications suivantes. Veuillez consulter ce manuel pour connaître les procédures d'allumage/démarrage et d'arrêt de la chaudière. Assurez-vous de bien purger l'air dans toute la boucle de chauffage avant de mettre l'appareil en marche.

**Essais des conduites d'eau et inspection pour fuites :** Il est recommandé de nettoyer le réseau de tuyauterie avec un produit nettoyant (vérifier auprès de votre distributeur) ou simplement de l'eau afin d'enlever les impuretés qui aurait pu s'accumuler dans la tuyauterie. Faites entrer l'eau dans la chaudière et la boucle de chauffage. Afin de purger tout l'air de la chaudière et dans la boucle de chauffage, tirez sur le levier de la soupape de surpression et appuyez sur la tige du purgeur d'air (enlevez le capuchon). Une fois la chaudière et la boucle de chauffage purgées d'air et remplies d'eau, vérifiez si toutes les connexions sont bien étanches et que de l'eau ne coule pas ou ne suinte pas des joints entre l'appareil et les tuyaux d'arrivée et de retour d'eau ainsi que de toute la tuyauterie de la boucle de chauffage. S'il y a des fuites, prenez soin de bien les colmater avant de procéder aux autres vérifications. Mettre en marche le système pendant 4 à 6 heures et vidanger. Remplir à nouveau d'eau ou de la solution eau/glycol.

**AVERTISSEMENT POUR LE LIQUIDE DE TRANSFERT THERMIQUE**

Le liquide de transfert thermique doit être de l'eau ou tout autre fluide non toxique ayant un taux ou une classe de toxicité de 1, comme inscrit dans l'édition courante du Répertoire Toxicologique des Produits Commerciaux.

Dans un système avec un liquide d'eau seulement, utiliser une eau naturelle. Nous recommandons une eau distillée ou adoucie, lorsqu'utilisée en MÉLANGE EAU/GLYCOL, et cela dans l'appareil Bilovax LS150 AINSI QUE dans la tuyauterie du réseau.

Le volume de liquide de la chaudière Bilovax LS150 est de 25 gallons impériaux (114 l).

Lire également les mentions AVERTISSEMENT et Pourcentages typiques dans un mélange eau/antigel à la page 12.

Il est conseillé fortement de faire analyser l'eau lorsque le système sera connecté directement à l'aqueduc. Des résultats hors normes peuvent nécessiter l'utilisation d'un traitement ou l'ajout d'un système de filtration. (consulter votre distributeur)

La **garantie est nulle et non avenue en cas de** (voir garantie complète en annexe)

- 1- Que l'eau de la boucle de chauffage circule dans des conduits en polybutylène sans dispositif d'absorption d'oxygène ; ou
- 2- Installation où le pH de l'eau de la boucle de chauffage est hors norme pour les systèmes de chauffage à l'eau chaude : moins de 8,5 et plus de 10,5, où la dureté calcique dépasse 300 ppm et/ou les impuretés dépassent 200 mg/l;

**MISE EN GARDE**

La porte de chargement du *Bilovax LS150* est pourvue d'un verrou de sécurité à deux étages d'ouverture. Cette mesure a été prise pour empêcher que lors de l'ouverture de la porte, un retour de flamme ne se produise s'il y a un trop grand appel d'air. Ne jamais tenter de forcer ou de modifier, de quelques façons que soi, ce verrou qui assure la sécurité de l'appareil. Le non-respect de cette mise en garde peut causer une explosion ou un incendie qui pourrait entraîner la mort ou des lésions corporelles sévères et/ou des dommages matériels importants.

**Allumage et mise à l'essai du chauffage au bois :** Ouvrez la porte de chargement de la chaudière *Bilovax LS150* et vérifiez qu'il n'y a rien à l'intérieur qui puisse nuire à son bon fonctionnement, vérifier que toutes les tuiles réfractaires sont bien assujetties et ne sont pas endommagées. Assurez-vous que le volet d'air comburant est bien ajusté et qu'il s'ouvrira et se refermera sans entrave. Ensuite, mettez dans la chambre de combustion suffisamment de papier journal pour bien allumer une petite quantité de bois d'allumage et une demi-charge de bûches de 45 cm (18") max. bien sèches. En laissant la porte du *Bilovax LS150* partiellement ouverte, allumez le feu et attendez qu'il soit bien pris pour refermer la porte. Surveillez la température du *Bilovax LS150* durant cette partie des tests de bon fonctionnement. Une fois que la température dans la chaudière aura atteint son degré de fonctionnement normal, surveillez que le volet d'air comburant s'ouvre et se ferme selon les cycles de l'aquastat. Aussi assurez-vous que la pompe de circulation démarre à la bonne température

**MISE EN GARDE**

Ne pas utiliser de liquides inflammables ou des produits chimiques pour allumer le feu. Le non-respect de cette mise en garde peut causer une explosion et/ou un incendie qui pourrait entraîner la mort ou des lésions corporelles sévères et/ou des dommages matériels importants.

Vérification fonctionnelle et vérification sécuritaire :

Après 30 minutes d'opération où tout semble normal, entrouvrez la porte du Bilovax LS150 lentement et avec prudence en ne forçant pas le verrou de sécurité à deux étages d'ouverture, tirez sur le levier du clapet de dérivation pour évacuer toute la fumée et tous les gaz non brûlés, après 30 secondes à une minute, ouvrez toute grande la porte et mettez une pleine charge de bois dans le Bilovax sur les tisons et la braise et ensuite refermez le clapet de dérivation et la porte. Le cycle normal de combustion devrait redémarrer dans un court délai. Avec une pleine charge de bois, le Bilovax LS150 devrait fonctionner pour 2 à 3 heures à plein feu (selon le type de bois) et vous pourrez faire tous les tests fonctionnels requis durant cette période

**SECTION 6 MODE D'EMPLOI ET D'ENTRETIEN PAR L'UTILISATEUR**

Mises en garde et avertissements pour l'utilisateur :

**AVERTISSEMENTS**

- 1-Par mesure de sécurité, il faut absolument garder la porte de chargement bien fermée lors de l'opération de la chaudière.
- 2-Si la combustion échappe à votre contrôle, maintenez la porte de chargement bien fermée et la circulation d'eau à travers la chaudière. Veuillez surveiller que le joint d'étanchéité de la porte de chargement demeure intact. Si des flammes s'échappent autour de la porte, appelez immédiatement le Service des Incendies.
- 3-Ne pas utiliser la chaudière durant une panne de courant, car cela pourrait endommager l'appareil et l'empêcher de fonctionner normalement par la suite.

**MISE EN GARDE**

Ne pas brûler d'ordures, d'essence, de naphte, d'huile à moteur, d'autres liquides inflammables ou des produits chimiques dans la chaudière. Le non-respect de cette mise en garde peut causer une explosion et/ou un incendie entraînant la mort ou des lésions corporelles sévères et/ou des dommages matériels importants

#### AVERTISSEMENT

Une fois mise en service, si le liquide caloporteur est de l'eau (Nous recommandons fortement l'utilisation d'un traitement afin d'éviter une possibilité de corrosion prématurée pouvant être causée par des minéraux absents et/ou contenus dans l'eau et également aider à accroître la durée de vie du système. Un système de filtration peut également être recommandé lorsqu'il y a un taux de particules élevées), il faut toujours maintenir la pièce où est installée la chaudière à une température supérieure à 5°C (40°F) afin d'en éviter le gel. Avec un mélange d'eau et de 54% de propylène glycol ou éthylène glycol, il est possible de protéger la chaudière et la boucle de chauffage jusqu'à -40°C (-40°F). Avant d'allumer la chaudière la première fois, assurez-vous qu'il n'y a pas d'air dans le circuit d'eau de la chaudière ni dans la boucle de chauffage. Pour purger l'air dans la chaudière, tirez légèrement sur le levier de la soupape de surpression. Pour purger l'air dans la boucle de chauffage, appuyez sur la tige du purgeur d'air automatique (on doit enlever le capuchon). Si de l'air sort, attendez qu'un peu d'eau sorte avant de relâcher le levier de la soupape de surpression ou la tige du purgeur d'air automatique.

**Pourcentages typiques dans un mélange eau/antigel, propylène et glycol ("Dowfrost") qui protégera du gel la chaudière et la tuyauterie de la boucle de chauffage aux températures mentionnées.**

Température		% d'antigel en solution avec de l'eau pour empêcher le gel aux différentes températures
° C	° F	
-12	(10)	29%
-18	( 0)	36%
-23	(-10)	42%
-29	(-20)	46%
-34	(-30)	50%
-40	(-40)	54%
-46	(-50)	57%

#### MISE EN GARDE

La porte de chargement du *Bilovax LS150* est pourvue d'un verrou de sécurité à deux étages d'ouverture. Cette mesure a été prise pour empêcher que lors de l'ouverture de la porte, un retour de flamme ne se produise s'il y a un trop grand appel d'air. Ne jamais tenter de forcer ou de modifier de quelque façon que ce soit ce verrou qui assure la sécurité de l'appareil. Le non-respect de cette mise en garde pourrait causer une explosion et/ou un incendie entraînant la mort ou des lésions corporelles sérieuses et/ou des dommages matériels importants.

#### INSTRUCTIONS D'ALLUMAGE :

Ouvrez la porte de chargement et inspectez la chambre de combustion en vous assurant qu'il n'y a pas de cendres dans le fond. S'il y a des cendres, veuillez les vidanger en utilisant le tiroir à cendres. Disposez du papier journal sec dans le fond, ensuite recouvrez-le de bois d'allumage et d'une quantité suffisante de bûches sèches de 45cm (18") max. pour remplir à moitié la chambre de combustion. Procédez ensuite à l'allumage du papier journal en maintenant la porte de chargement entrouverte. Assurez-vous que le feu est bien pris avant de refermer la porte de chargement. Au bout d'une heure, entrouvrez la porte du *Bilovax LS150* lentement et avec prudence en ne forçant pas le verrou de sécurité qui maintient la porte au premier étage d'ouverture. Ensuite, tirez sur le levier du clapet de dérivation pour évacuer toute la fumée et tous les gaz non brûlés. Après 30 secondes à une minute, ouvrez la porte toute grande en dépassant le deuxième étage d'ouverture et mettez une pleine charge de bois dans le *Bilovax* sur les tisons et la braise. Vous pourrez, par la suite, refermer le clapet de dérivation et la porte fermement. Ceci devrait permettre un cycle de chauffage allant de deux à trois heures selon l'essence de bois utilisé et son taux d'humidité. Autant que possible toujours utiliser du bois sec pour un meilleur rendement et moins de possibilités d'encrassement de l'appareil et de la cheminée. Si vous ne désirez pas prolonger le cycle de chauffage au-delà de trois heures, simplement laissez la chaudière s'éteindre d'elle-même.

#### Entretien hebdomadaire durant la saison de chauffage

Au moins à toutes les semaines d'utilisation, on doit ouvrir le panneau d'accès situé sur le dessus de la chaudière pour inspecter et au besoin nettoyer les conduits de fumée au-dessus de la chambre de combustion (voir Illustration 11). S'il y a des cendres dans la chambre de combustion, veuillez à les envoyer dans le tiroir à cendres. Une fois que le tiroir à cendres est plein, videz-le dans un contenant en métal muni d'un couvercle hermétique qui doit ensuite être remis à l'extérieur.

#### Préparation de la chaudière pour l'arrêt durant l'été :

Dans les régions tempérées, la chaudière *Bilovax LS150* peut continuer de fonctionner durant les périodes froides du printemps. Avant d'arrêter la chaudière pour l'été, ouvrez le panneau d'accès situé sur le dessus de la chaudière pour inspecter et nettoyer les conduits de fumée au-dessus de la chambre de combustion (voir Illustration 11), ensuite nettoyez la chambre de combustion et mettez les cendres dans le cendrier. Videz ensuite le cendrier dans un contenant en métal muni d'un couvercle hermétique qui doit ensuite être remis à l'extérieur. Vérifiez que les tuiles réfractaires sont en bon état et bien assujetties. Si des tuiles réfractaires sont

endommagées, remplacez-les par des tuiles neuves. Il faut aussi inspecter et faire ramoner le tuyau de fumée/raccord et la cheminée durant la période d'arrêt de l'été.

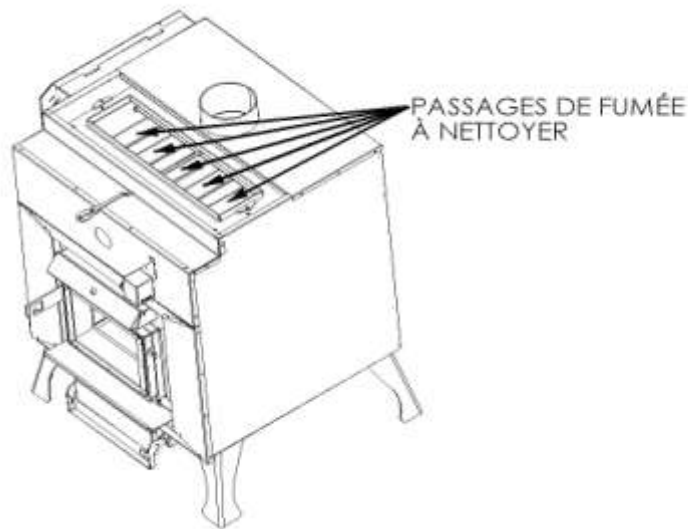

**ILLUSTRATION 11** (montrant les passages de fumée à nettoyer au-dessus de la chambre de combustion)

---

## SECTION 7. INSPECTIONS ET ENTRETIEN AUTOMNAL PAR UN TECHNICIEN LICENCIÉ

### Généralités :

**IMPORTANT** : seuls des techniciens de service agréés, ayant la licence RBQ nécessaire, sont autorisés à faire l'entretien et les réparations de la chaudière *Bilovax LS150*. Il ne faut pas oublier que tous les composants du système peuvent affecter le fonctionnement sécuritaire de l'appareil.

### MISE EN GARDE :

Ne pas modifier ou n'altérez d'aucune manière la chaudière elle-même ou aucun de ses composants. Pour toute réparation, n'utilisez que des pièces neuves provenant du fabricant de cet appareil, ne jamais utiliser ou tenter d'utiliser des pièces usagées pour réparer la chaudière *Bilovax LS150*. Le non-respect de cette mise en garde pourrait causer une explosion ou un incendie entraînant la mort ou des lésions corporelles sérieuses et/ou des dommages matériels importants.

Un programme d'inspection régulier, au minimum une fois l'an, constitue une bonne mesure d'entretien préventif. Conservez ce manuel en lieu sûr pour pouvoir le consulter au besoin ou si un technicien de service licencié désire le consulter en inspectant ou en réparant l'appareil.

**Les points d'inspection suivants sont à surveiller afin de maximiser la vie utile du *Bilovax LS150*.**

#### Inspections périodiques :

La chaudière *Bilovax LS150* est conçue et construite en vue d'une longue vie utile lorsqu'installée et utilisée selon les recommandations et instructions du fabricant. Une inspection annuelle par des préposés de service licenciés, préférablement avant la saison de chauffage, est recommandée afin de maintenir la chaudière en plein état de fonctionnement.

#### Entretien :

Pour assurer un fonctionnement sécuritaire de la chaudière, il est requis qu'un entrepreneur licencié effectue les inspections et les entretiens suivants dans le cadre de l'entretien annuel.

#### Inspection et nettoyage de la chambre de combustion :

**IMPORTANT** : Inspecter la chambre de combustion en vérifiant que les tuiles réfractaires sont en bon état et bien assujetties. Si des tuiles réfractaires sont endommagées, remplacez-les par des tuiles neuves. Pour ce faire, enlevez le panneau en tôle avant de la chaudière, la façade démontable de la chambre de combustion et remplacez les tuiles endommagées.

### Inspection de la porte et de son joint d'étanchéité

Assurez-vous que la porte, son verrou de sécurité et son joint d'étanchéité sont en bonne condition et peuvent être réutilisés durant une autre saison de chauffage.

### Vérification du volet d'air comburant et de la prise d'air

Vérifiez que le volet d'air comburant opère sans entrave et que la prise d'air de la chaudière n'est pas obstruée.

### Vérification du tuyau de fumée/raccord et de la cheminée

Vérifiez que le tuyau de fumée/raccord est toujours solidement relié à l'appareil et aussi à la partie visible de la cheminée pour assurer que le tout soit fonctionnel, solidement fixé et sécuritaire. Faire ramoner si nécessaire.

### Maintien des espaces de dégagement sécuritaires

Toujours maintenir les espaces de dégagement libres de tous débris, matières combustibles, essence et autres vapeurs et liquides inflammables. Assurez-vous que votre réserve de bois est aussi maintenue dans les dégagements sécuritaires

### Nettoyage des conduits de fumée et vidange des cendres

Toutes les semaines d'utilisation, on doit ouvrir le panneau d'accès situé sur le dessus de la chaudière pour inspecter et au besoin nettoyer les conduits de fumée au-dessus de la chambre de combustion (voir Illustration 11). Ensuite, nettoyez la chambre de combustion et mettez les cendres dans le cendrier. Videz ensuite le cendrier dans un contenant en métal muni d'un couvercle hermétique, qui doit ensuite être remis à l'extérieur.

**Tests d'eau :** Afin de s'assurer que l'eau est toujours conforme aux normes spécifiées et revérifier la nécessité d'un traitement ou l'ajustement du traitement existant.

### Remise en service automnal :

Inspecter et nettoyer la chaudière en vous assurant que la chambre de combustion est libre de toute cendre, vérifiez que toutes les tuiles réfractaires sont en bon état et sont bien assujetties. Assurez-vous que tous les dégagements sécuritaires sont respectés. Inspecter le tuyau de fumée/raccord et la cheminée. Si ça n'a pas été fait à l'été, faites ramoner le tuyau de fumée/raccord et la cheminée avant d'entreprendre une autre saison de chauffage. Purger tout l'air de la chaudière en tirant légèrement sur le levier de la soupape de surpression. Purger tout l'air de la boucle de chauffage en appuyant sur la tige du purgeur d'air (enlever le capuchon). Si de l'air sort, attendez qu'un peu d'eau sorte avant de relâcher le levier de la soupape ou la tige du purgeur. En même temps, vérifiez la bonne marche de la pompe de circulation et du volet d'air comburant.

### Inspection des commandes et régulateurs:

Ouvrez le couvercle du panneau de régulation et assurez-vous qu'il n'y a pas eu d'infiltration d'eau qui pourrait avoir endommagé certains des composants à l'intérieur. S'il y a eu infiltration d'eau, ceci doit être corrigé immédiatement. Si l'on doit y effectuer le remplacement d'un des composants, il faut identifier chaque fil avant de l'enlever pour empêcher les erreurs de câblage qui pourrait causer un fonctionnement inapproprié et dangereux. Refermez bien hermétiquement le couvercle du panneau de régulation.

## SECTION 8. ALIMENTATION ÉLECTRIQUE ET RÉGULATION DE LA CHAUDIÈRE

Généralités :

### MISE EN GARDE

Tout montage ou réparation électrique doit être effectué par un électricien membre de la CMEQ ou son employé. Le non-respect de cette mise en garde pourrait causer une explosion ou un incendie entraînant la mort ou des lésions corporelles sérieuses et/ou des dommages matériels importants.

### REMARQUE IMPORTANTE

S'il faut remplacer une partie du câblage d'origine, veuillez respecter le code couleur original et n'utiliser que du fil de même calibre conçu pour supporter une température de 105°C ou plus.

### ALIMENTATION ÉLECTRIQUE DE LA CHAUDIÈRE

Le câblage de la chaudière doit être conforme au Code Canadien de l'électricité et aux codes et règlements locaux, ces derniers peuvent avoir préséance dans certaines municipalités. Dans le cas du *Bilovax LS150* chauffant au bois, l'alimentation doit provenir d'un circuit 120Vca, 1 ph, 60Hz protégé par un disjoncteur de calibre approprié. Dans le cas du *Bilovax LS150* biénergie, l'alimentation doit provenir d'un circuit 230Vca, 2 ph, 60Hz avec fil neutre (protégé par un disjoncteur de calibre approprié en conséquence des éléments électriques et autres accessoires).

### RÉGULATION DE LA CHAUDIÈRE EN CHAUFFAGE AU BOIS SEULEMENT

### REMARQUE IMPORTANTE

Pour la chaudière Bilovax LS150, la zone de délestage est de plus de 20 000 BTU/h ou 6 kW/h. La garantie ne sera pas applicable pour toute installation ne comportant pas de zone de délestage (FOURNIE PAR L'INSTALLATEUR) pour abaisser la température à l'intérieur de l'appareil en cas de surchauffe.

Dans l'appareil qui fonctionne au bois seulement, il y a un régulateur-limiteur de maximum qui, à travers son contact N.F., alimente le transformateur de basse tension (24Vca) qui lui fait fonctionner le volet d'air comburant à travers un aquastat pour réguler la combustion et maintenir la température dans la chaudière et dans la boucle de chauffage autour de 82°C (180°F). S'il y a surchauffe, autour de 88°C (190°F), le régulateur-limiteur de maximum ouvrira le contact N.F. coupant l'alimentation au transformateur de basse tension (24Vca) et ainsi au volet d'air comburant qui se ferme. En même temps, le régulateur-limiteur de maximum ferme son contact N.O. qui fait démarrer la pompe ou la vanne de la zone de délestage (**fournie par l'INSTALLATEUR**) pour abaisser la température à l'intérieur de la chaudière. **Zone de délestage de plus de 20 000 BTU/h ou 6 kW/h.**

## RÉGULATION DE LA CHAUDIÈRE AVEC OPTION BIÉNERGIE DE BASE

### REMARQUE IMPORTANTE

**Pour la chaudière Bilovax LS150, la zone de délestage est de plus de 20 000 BTU/h ou 6 kW/h. La garantie ne sera pas applicable pour toute installation ne comportant pas de zone de délestage (FOURNIE PAR L'INSTALLATEUR) pour abaisser la température à l'intérieur de l'appareil en cas de surchauffe.**

Quand l'appareil chauffe au bois, le régulateur-limiteur de maximum alimente le transformateur de basse tension (24 Vca) qui lui, à travers un contact de l'aquastat double, fait fonctionner le volet d'air comburant pour réguler la combustion afin de maintenir la température dans la chaudière et dans la boucle de chauffage autour de 82°C (180°F). S'il y a surchauffe, autour de 88°C (190°F), le régulateur-limiteur de maximum coupe l'alimentation au volet d'air comburant qui se ferme et, en même temps, fait démarrer la pompe ou la vanne de la zone de délestage (**fournie par l'INSTALLATEUR**) pour abaisser la température à l'intérieur de la chaudière. **Zone de délestage de plus de 20 000 BTU/h ou 6 kW/h.** Quand l'appareil chauffe avec l'électricité, le régulateur-limiteur de maximum alimente le transformateur de basse tension (24Vca) qui lui, à travers l'autre contact de l'aquastat double, fait fonctionner les éléments électriques de 18 ou 24 kW afin de maintenir la température dans la chaudière et dans la boucle de chauffage autour de 77°C (170°F). S'il y a surchauffe, autour de 88°C (190°F), le régulateur-limiteur de maximum, coupe l'alimentation aux éléments électriques et, en même temps, fait démarrer la pompe ou la vanne de la zone de délestage (**fournie par l'INSTALLATEUR**) pour abaisser la température à l'intérieur de la chaudière. **Zone de délestage de plus de 20 000 BTU/h ou 6 kW/h.** Dans cette option, il y a des interrupteurs et des lampes-témoin pour le mode chauffage au bois et aussi pour le chauffage électrique où chaque élément possède aussi sa lampe-témoin. Avec l'option biénergie et les interrupteurs de modes, il est possible de chauffer seulement au bois, de chauffer seulement avec les éléments électriques ou les deux modes ensemble. Avec les deux modes en fonction, cette option permet de ne pas manquer de chauffage lorsque le bois est épuisé dans la chaudière, car les éléments électriques sont déjà prédisposés à prendre la relève. Dans la boucle de régulation des éléments électriques, il y a un cavalier sur le bornier basse tension qui permet l'ajout d'un thermostat installé à l'extérieur sous l'avant-toit du côté nord. Ceci empêche l'entrée en action de la moitié des éléments électriques si la température extérieure est supérieure à -18°C (0°F), ce qui peut permettre certaines économies d'électricité. Sous -18°C (0°F) tous les éléments peuvent fonctionner au besoin.

### AVERTISSEMENT

**IL N'EST PAS RECOMMANDÉ POUR L'UTILISATEUR DE FAIRE DES MODIFICATIONS À L'ORDRE DE MARCHE OU AUX RÉGLAGES DES RÉGULATEURS ET RÉGULATEURS-LIMITEURS DANS LE BOÎTIER DES RACCORDS. AFIN DE PRÉVENIR UNE PANNE OU UN FONCTIONNEMENT DANGEREUX DE LA CHAUDIÈRE. SEUL UN ENTREPRENEUR LICENCIÉ ET EN ACCORD AVEC L'USINE, PEUT MODIFIER LES RÉGLAGES DES RÉGULATEURS ET RÉGULATEURS-LIMITEURS.**

### AUTRES OPTIONS FACULTATIVES DE RÉGULATION BIÉNERGIE

D'autres options de régulation haute technologie sont aussi disponibles, prière de consulter votre distributeur pour en connaître la disponibilité.

### Caractéristiques techniques option biénergie

**Tableau 1 : caractéristiques des éléments et accessoires 240 Vca (biphasé) :**

Modèle	kW	Courant Ampères	Éléments	Étages de régulation	Relais Puiss.	Relais Prot.	Calibre Fil CU-90 ° C	Disjoncteur Ampères.
LS150-E18	18	75	3x 6 kW	3*	▲	▲	3	100
LS150-E24	24	100	4x 6 kW	4*	▲	▲	1	125

Dans le calcul de la protection de surintensité, on a prévu la charge d'une pompe de circulation (fournie par d'autre) d'une puissance de 1/6 c.v. @ 120Vca/ 5 ampères

\*Circuits avec option de thermostat extérieur

**Courant admissible pour des conducteurs en cuivre dans une gaine ou un conduit**

Calibre du fil (AWG)	Capacité Maximum Courant pour TW @ 60°C	Capacité Maximum Courant pour TW @ 75 °C	Capacité Maximum Courant pour RW90 @ 90 °C
14	15 ampères	15 ampères	15 ampères
12	20 ampères	20 ampères	20 ampères
10	30 ampères	30 ampères	30 ampères
8	40 ampères	45 ampères	45 ampères
6	55 ampères	65 ampères	65 ampères
4	70 ampères	85 ampères	85 ampères
3	80 ampères	100 ampères	105 ampères
2	100 ampères	115 ampères	120 ampères
1	110 ampères	130 ampères	140 ampères
0	125 ampères	150 ampères	155 ampères

**SECTION 9. SCHÉMAS DE RACCORDEMENT, ÉLECTRIQUES ET DÉPANNAGE**

**Généralités:**

**IMPORTANT :** Ces instructions sont destinées à des techniciens de service agréés, à qui les autorités responsables ont émis les licences nécessaires et qui seuls sont autorisés à faire l'entretien et les réparations de la chaudière *Bilovax LS150* et ses différents composants. Surtout ne pas oublier que tous les composants du système peuvent affecter le fonctionnement sécuritaire de l'appareil et que les techniciens doivent prendre connaissance des particularités de l'appareil avant de procéder à son dépannage.

**MISE EN GARDE :**

Si le technicien désire utiliser un cavalier pour faire dérivation autour d'un composant qu'il veut isoler afin de faire une vérification de dépannage, qu'il n'oublie surtout pas de l'enlever une fois la vérification terminée. Ne jamais le laisser en place afin de faire fonctionner la chaudière. Le non-respect de cette mise en garde pourrait causer une explosion ou un incendie entraînant la mort ou des lésions corporelles sérieuses et/ou des dommages matériels importants.

**AVERTISSEMENT :**

Avant de procéder au dépannage de la chaudière, s'assurer que tous les raccordements électriques de l'appareil sont propres et bien serrés et que tout le câblage est conforme aux schémas de câblage, au Code Canadien de l'électricité et aux codes et règlements locaux.

Le technicien de service agréé se devra de consulter et de bien comprendre le schéma de câblage qui se trouve dans le couvercle du boîtier de raccordement de chaque appareil avant d'entreprendre tout dépannage ou toute réparation. S'il en éprouve le besoin, il pourra communiquer avec le service technique de l'usine au **418 484-2013**.

Dans les pages qui suivent, vous trouverez la légende et les schémas :

Légende

Raccordement à un plancher radiant

Raccordement à des plinthes à retour renversé

Raccordement à un serpentin de chauffage installé dans un système à l'air pulsé

Raccordement à un autre système de chauffage













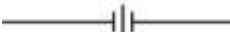

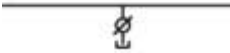
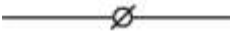
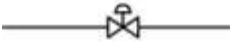
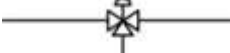

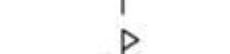
Identification des borniers du panneau électrique

Schéma électrique *Bilovax LS150* bois seulement

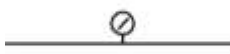
Schéma électrique *Bilovax LS150* biénergie 18 kW

Schéma électrique *Bilovax LS150* biénergie 24 kW

## LÉGENDE

	TUYAUTERIE D'ALIMENTATION D'EAU CHAUDE
	TUYAUTERIE D'ALIMENTATION D'EAU CHAUDE EXISTANTE À DÉMOLIR
	FLANGE UNION
	GATE VALVE
	DOUBLE CHECK VALVE
	DRAIN VALVE WITH PIPE FITTING AND PLUG
	BALL OR BUTTERFLY VALVE DEPENDING ON DIAMETER
	SOUPAPE DE CONTRÔLE (2) VOIES (N <sup>o</sup> )
	SOUPAPE DE CONTRÔLE (3) VOIES (N <sup>o</sup> B AB)
	SOUPAPE DE CONTRÔLE (3) VOIES THERMOSTATIQUE
	RÉGULATEUR DE PRESSION
	PURGEUR D'AIR SUR POINT HAUT OU NÉCESSAIRE C/A ROBINET D'ARRÊT
	P1 POMPE DE RECIRCULATION
	P2 POMPE D'ALIMENTATION
	SOUPAPE DE SÛRETÉ CONFORME AU CODE
	MANOMÈTRE C/A ROBINET D'ARRÊT
	LIGNE DE CONTRÔLE ÉLECTRIQUE
	CONTRÔLEUR DE TEMPÉRATURE DE PIÈCE (THERMOSTAT)
	RELAIS À PLUSIEURS CONTACTS
	RÉSERVOIR D'EXPANSION N <sup>o</sup> 60 MINIMUM
	SERPENTIN DE CHAUFFAGE
	SÉPARATEUR D'AIR COMPRENANT UN PURGEUR D'AIR

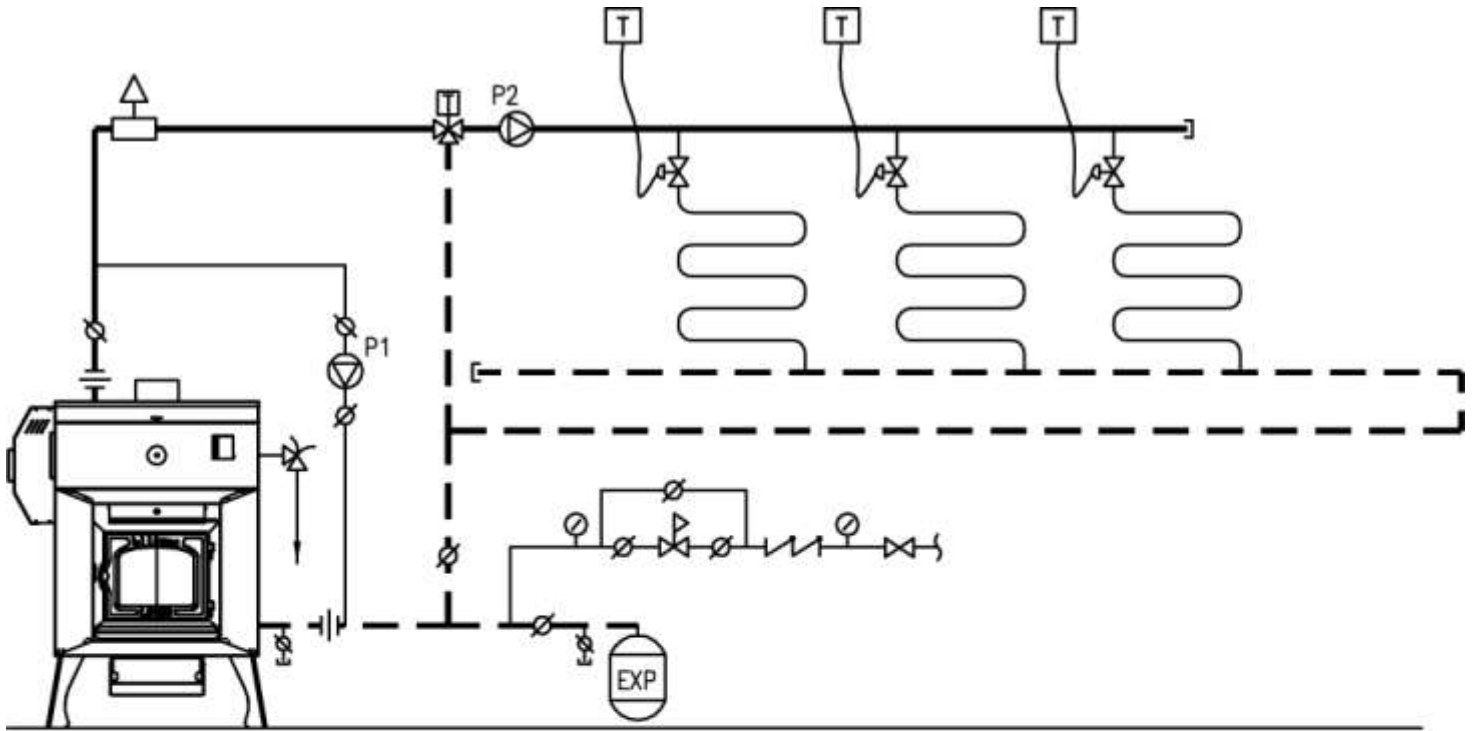

**NOTES:**

P1: CIRCULATION CONTINUE POUR LE MÉLANGE DE L'EAU.

P2: RACCORDEMENT AVEC CONTÔLE DE BASSE TEMPÉRATURE RACCORDÉ À LA CHAUDIÈRE.

**RACCORDEMENT LS150  
À UN PLANCHER RADIANT**  
ÉCHELLE: AUCUNE

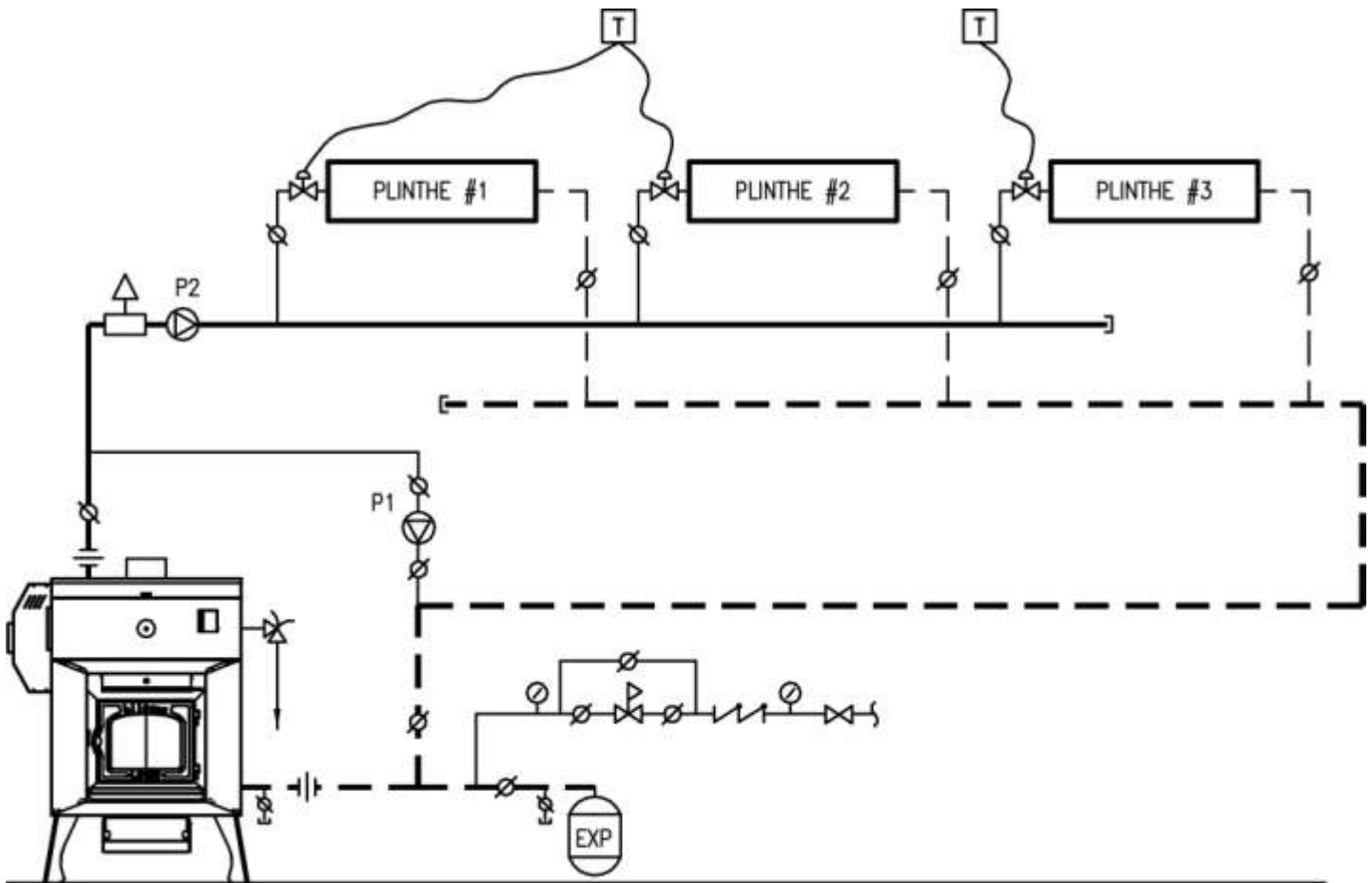

**NOTES:**

P1: CIRCULATION CONTINUE POUR LE MÉLANGE DE L'EAU.

P2: RACCORDEMENT AVEC CONTRÔLE DE BASSE TEMPÉRATURE RACCORDÉ À LA CHAUDIÈRE.

## RACCORDEMENT LS150 À DES PLINTHES À RETOUR RENVERSÉ

ÉCHELLE: AUCUNE

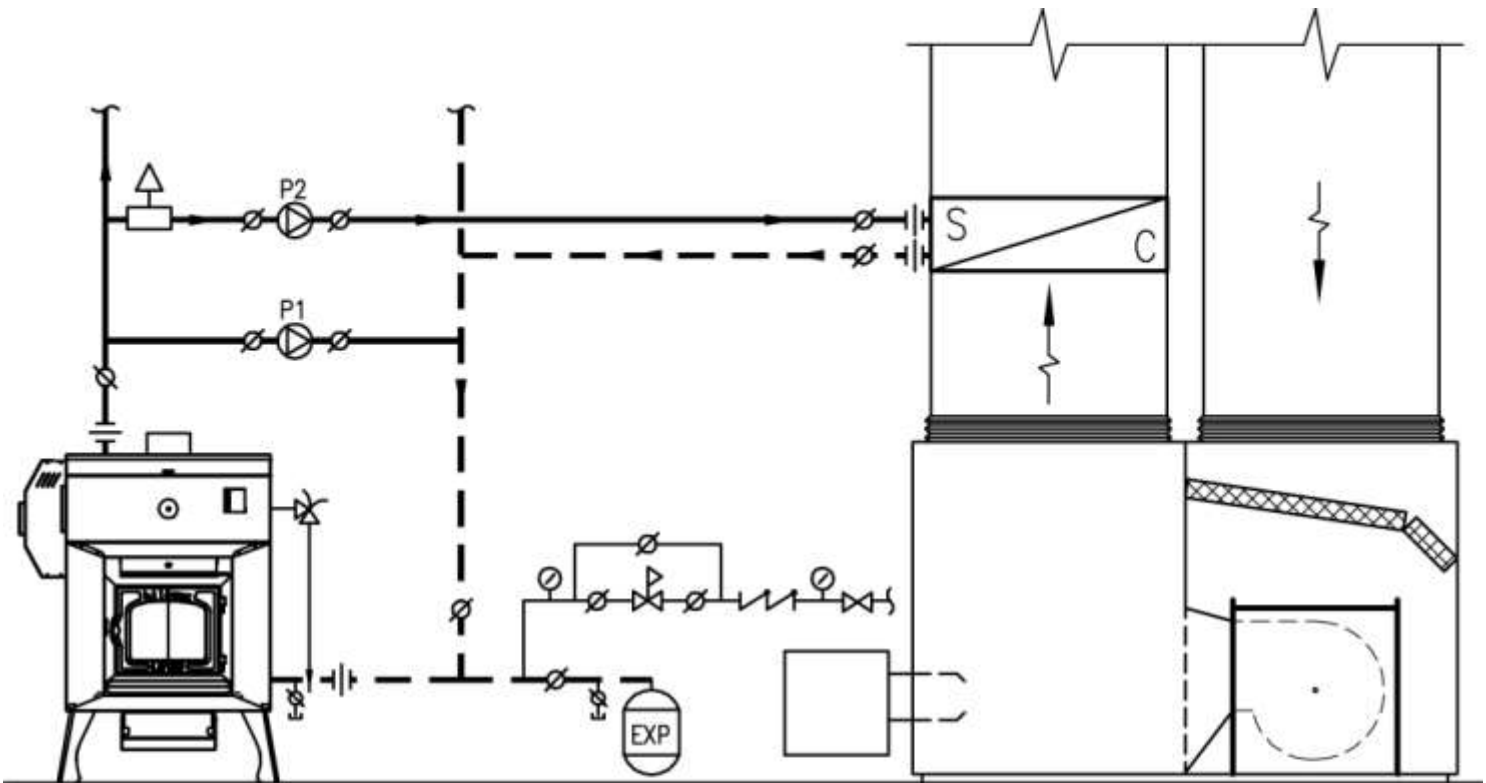

**NOTES:**

P1: CIRCULATION CONTINUE POUR LE MÉLANGE DE L'EAU.

P2: RACCORDEMENT AVEC CONTRÔLE DE BASSE TEMPÉRATURE RACCORDÉ À LA CHAUDIÈRE.

**RACCORDEMENT LS150  
À UN SERPENTIN DE CHAUFFAGE,  
INSTALLÉ DANS UN SYSTÈME À L'AIR PULSÉ**  
ÉCHELLE: AUCUNE

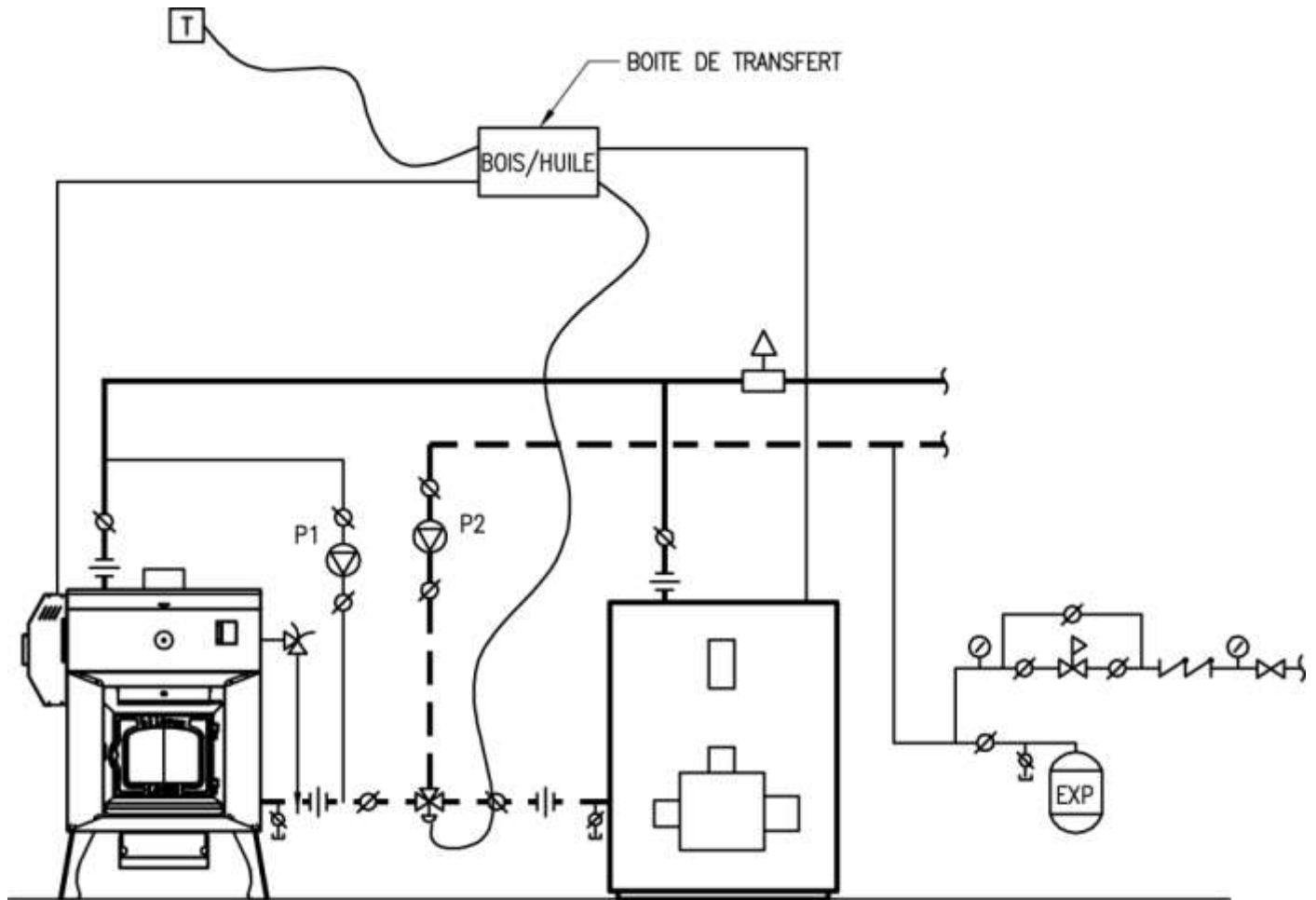

**NOTES:**

P1: CIRCULATION CONTINUE POUR LE MÉLANGE DE L'EAU.

P2: RACCORDEMENT AVEC CONTRÔLE DE BASSE TEMPÉRATURE RACCORDÉ À LA CHAUDIÈRE.

## RACCORDEMENT LS150 AVEC UN AUTRE SYSTÈME DE CHAUFFAGE

ÉCHELLE: AUCUNE

# Identification des borniers du panneau électrique

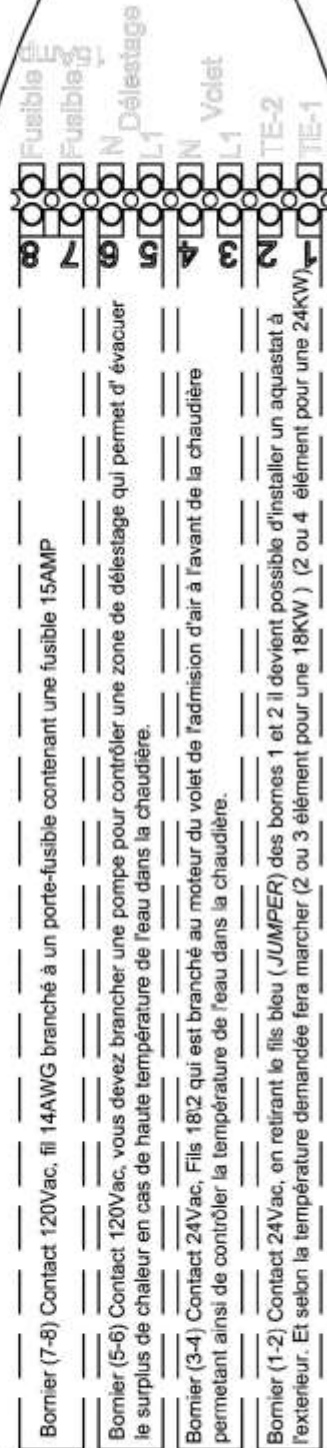
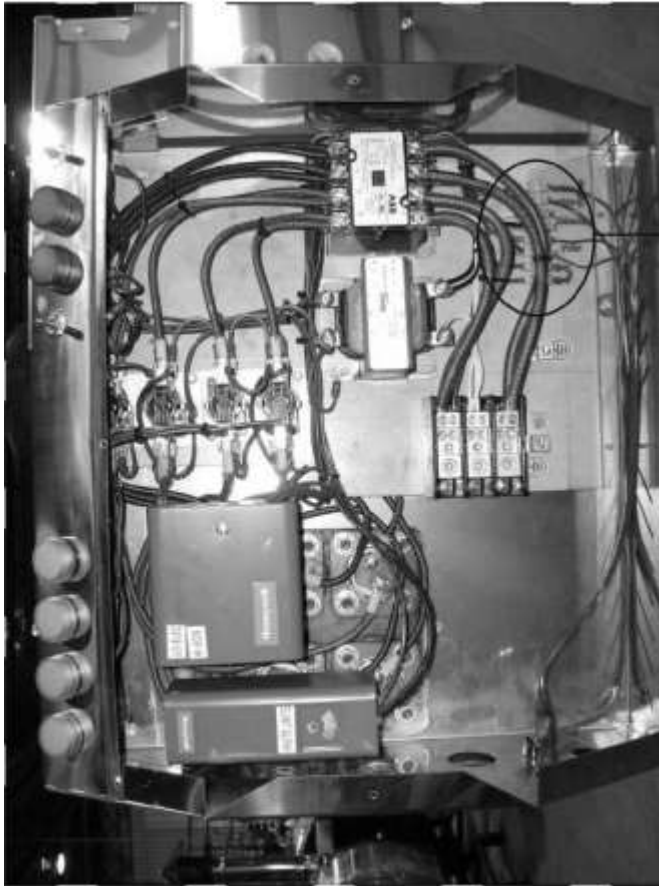

SCHEMA ELECTRIQUE BOIS LS-150  
WIRING SCHEMATIC WOOD LS-150

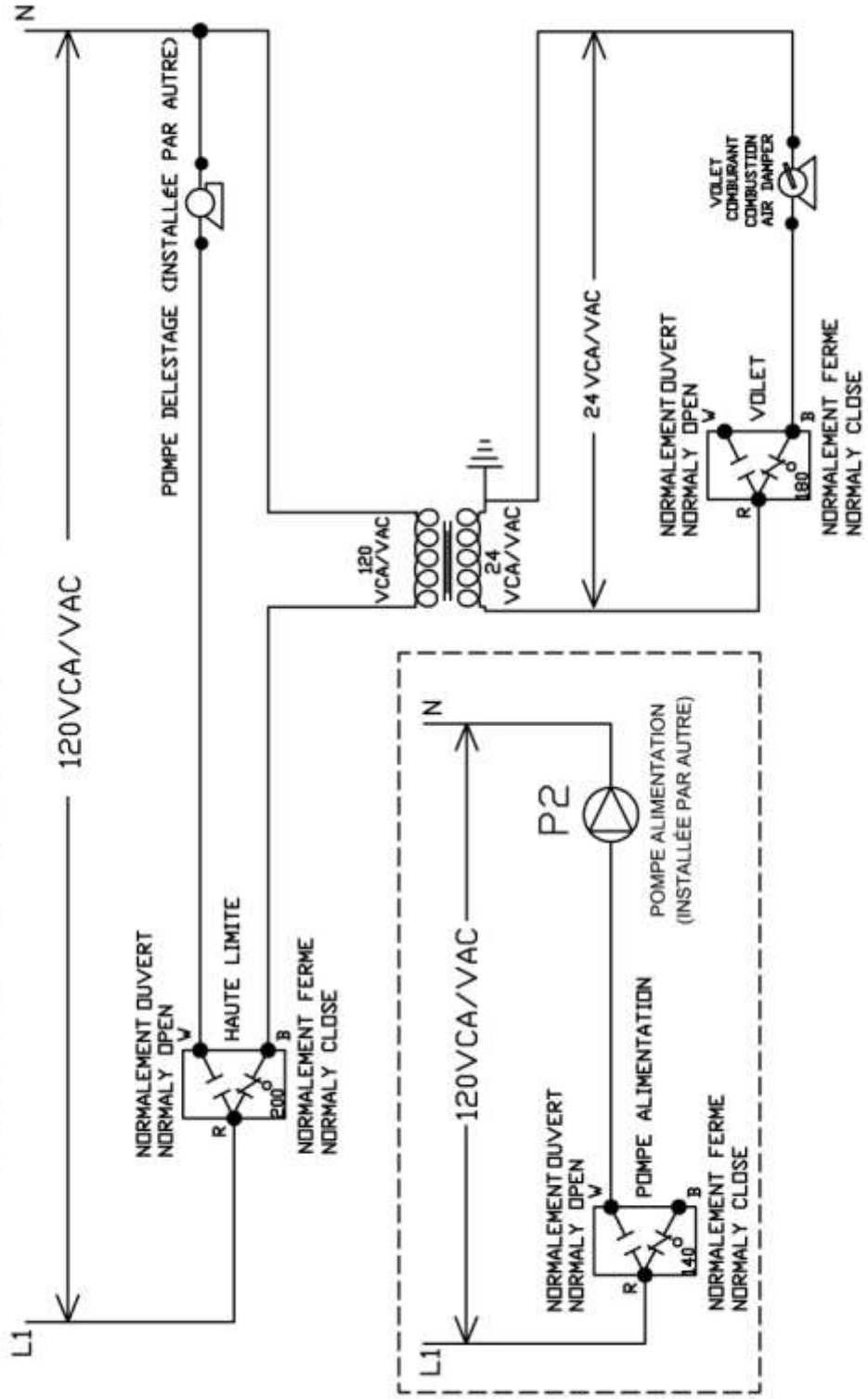

**L.S. Bilodeau inc.**

281, Route 108, Est, St-Ephrem, Bce, Qc G0M 1R0  
 Phone : 1-888-557-4767 Web : www.lsbilodeau.com  
 Fax : (418) 484-2014 E-mail : lsbilodeau@lsbilodeau.com

Date : \_\_\_\_\_  
 Scale : \_\_\_\_\_  
 Drawn by : SLAChance

LS-150  
 Name : SCHEMA ELECTRIQUE BOIS



SCHEMA ELECTRIQUE POUR CHAUDIÈRE LS150  
WIRING SCHEMATIC FOR LS 150

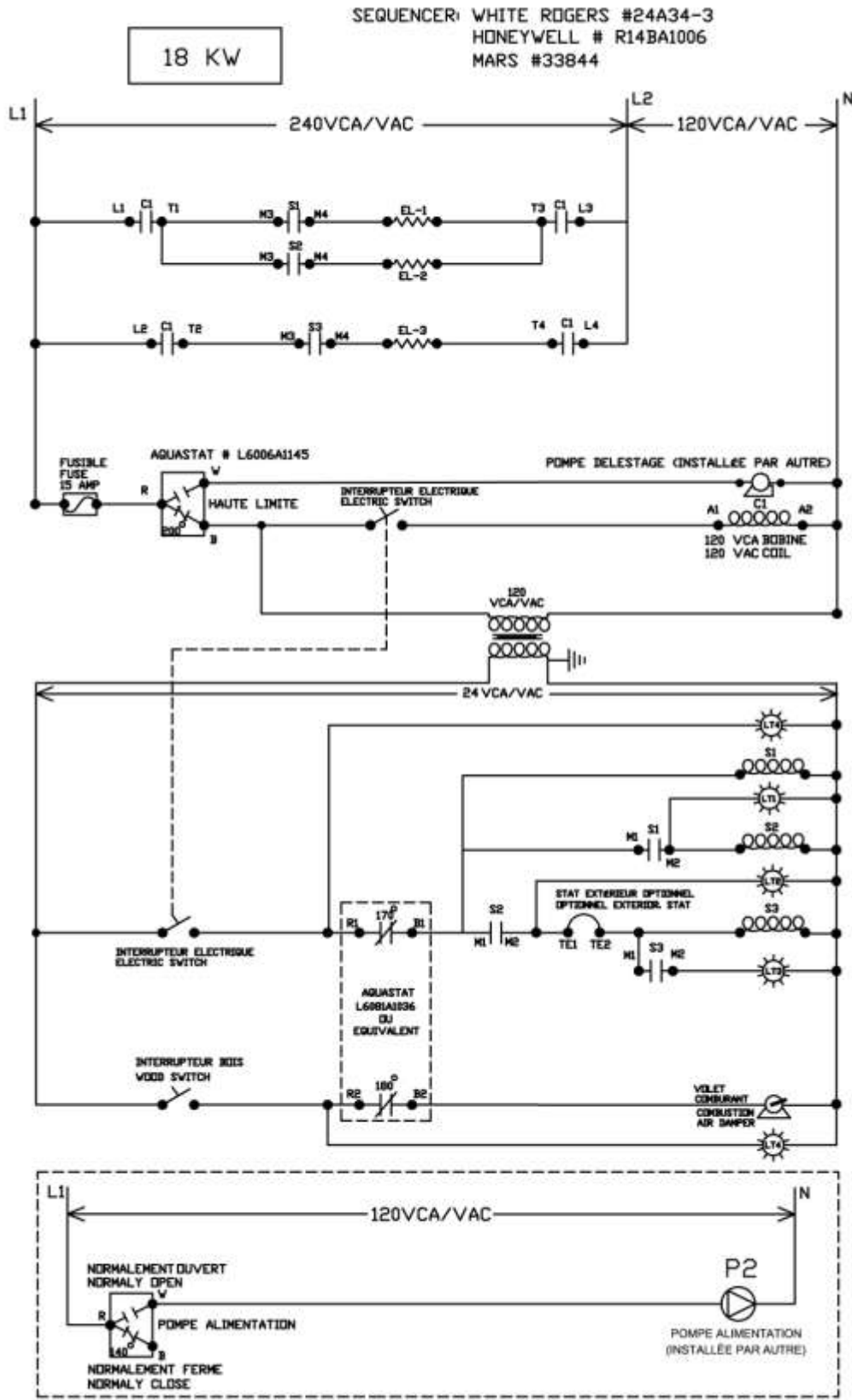

2011-11-23



SCHEMA ELECTRIQUE POUR CHAUDIÈRE LS150  
WIRING SCHEMATIC FOR LS 150

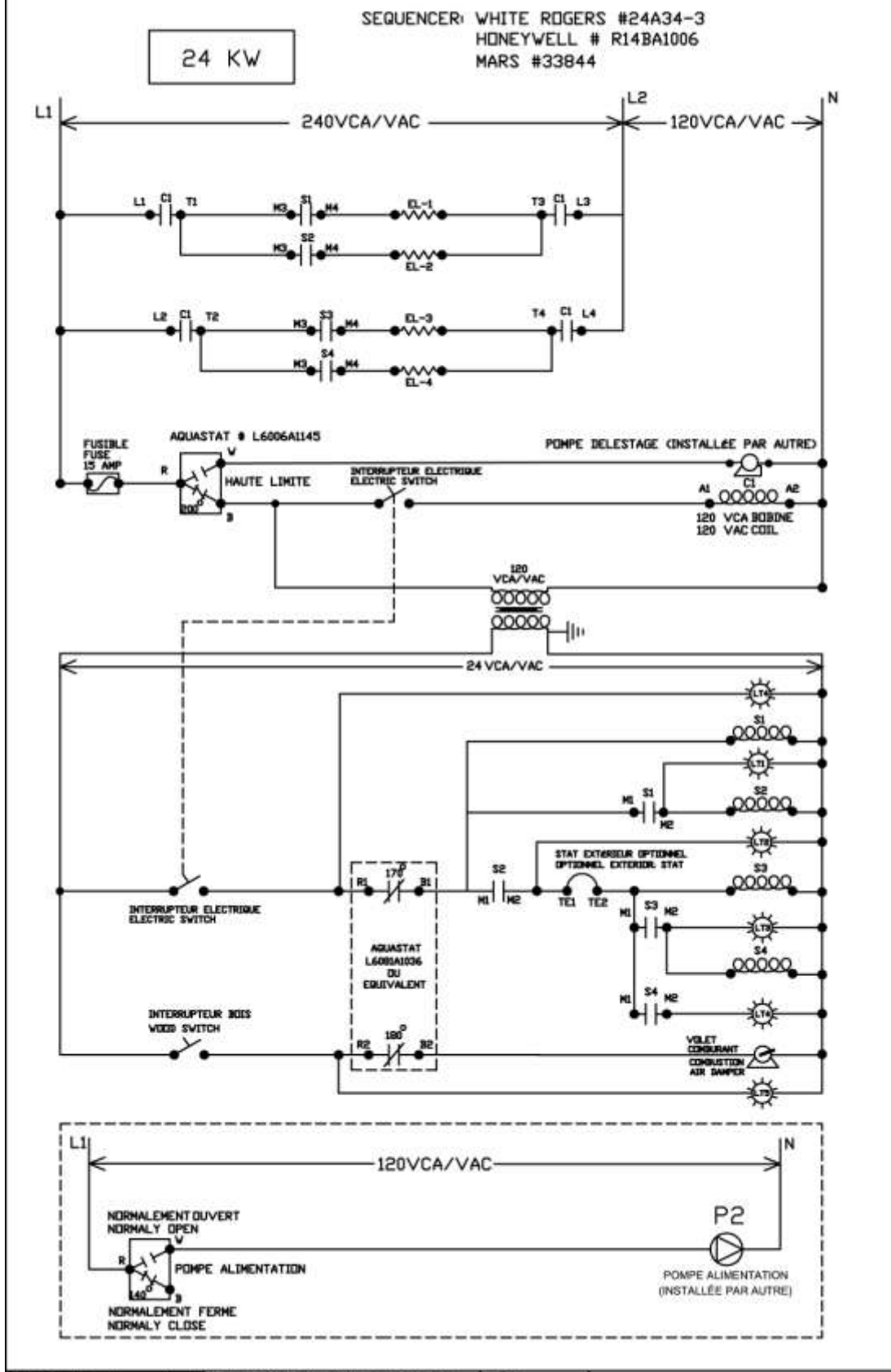

2011-11-23

25

**SECTION 10. SCHÉMAS OPTION SYSTÈME NOVOCLIMAT<sup>MC</sup>**

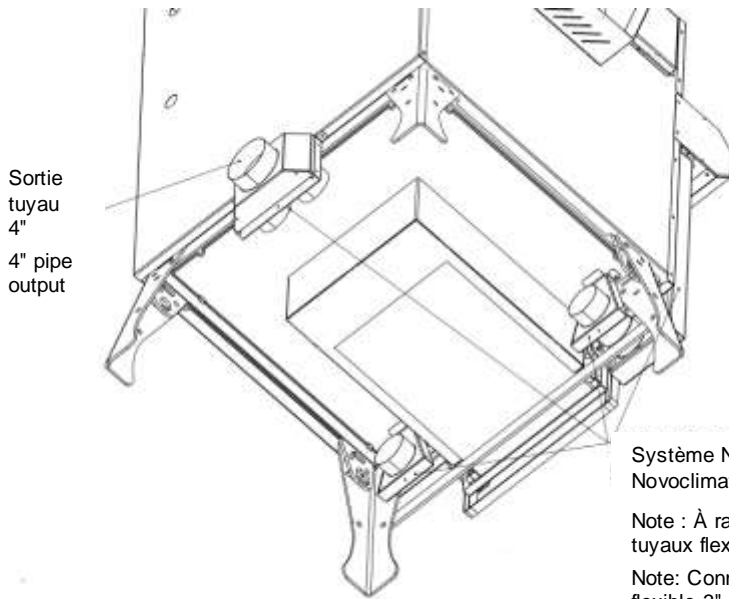
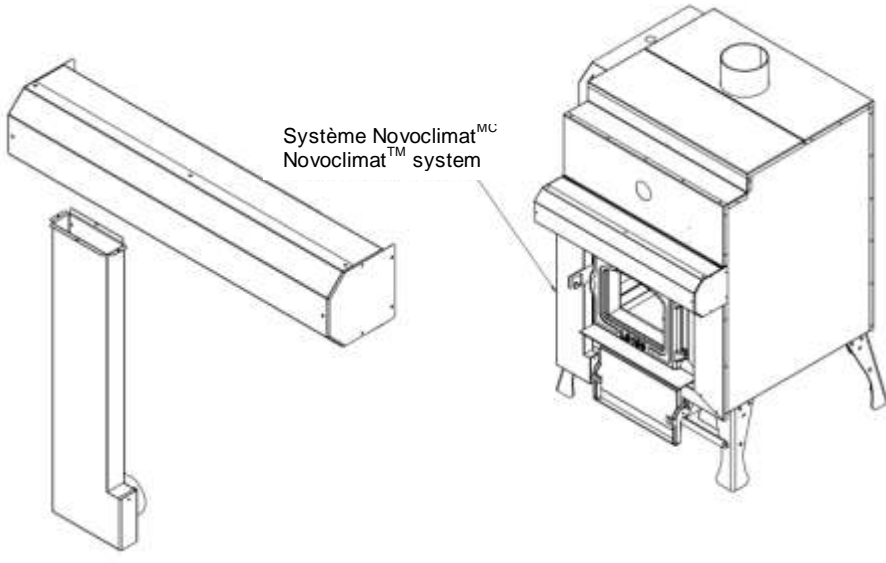

Système Novoclimat<sup>MC</sup>  
Novoclimat<sup>TM</sup> system

Note : À raccorder avec tuyaux flexibles 3"

Note: Connect with flexible 3" pipe

